

iQ500, Congelador integrável, 177.2 x 55.8 cm, Porta com dobradiça fixa e fecho suave GI81NACE0

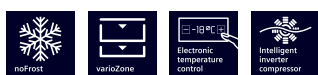

Congelador com controlo electrónico da temperatura

- ✓ noFrost – O fim da descongelação manual do congelador.
- ✓ Sistema suave de fecho de porta - a porta fecha-se automaticamente e suavemente, se estiver aberta a um ângulo de 20°.
- ✓ As gavetas e prateleiras de vidro são facilmente reposicionáveis para permitir uma maior flexibilidade do espaço de arrumação no seu congelador - varioZone.
- ✓ Regulação eletrónica da temperatura: um ajuste sensível e preciso da temperatura desejada.
- ✓ O compressor com a tecnologia Intelligent Inverter permite um melhor controlo da temperatura e um desempenho mais eficiente.

Equipamento interior

Technical data

Classe de eficiência energética:	E
Consumo médio anual de energia em kilowatt-hora por ano (kWh/a):	235 kWh/annum
Soma do volume dos compartimentos de congelação:	212 l
Emissão de ruído aéreo:	35 dB(A) re 1 pW
Classe de emissão de ruído aéreo:	B
Tipo de termómetro no compartimento de congelação:	Digital
Luz:	Não
Tipo:	Tecnologia de vacuo
Tipo de instalação:	Integrar
Opções do painel da porta:	Impossível
Sistema de descongelação:	Completo
Altura:	1772 mm
Largura:	558 mm
Profundidade:	545 mm
Dimensões do produto embalado:	1840 x 610 x 640 mm
Peso líquido:	64.1 kg
Peso bruto:	68.8 kg
Protetor de fusível:	10 A
Frequência:	50 Hz
Comprimento do cabo de ligação:	230.0 cm
Abertura da porta:	Esquerda reversível
Sinal de aviso / avaria (congelador):	Tanto visual como auditivo
Porta bloqueável:	Não
Número de gavetas/cestos:	5
Número de válvulas de congelação:	2
Código EAN:	4242003941676
Marca:	Siemens
Nome do produto / Código comercial:	GI81NACE0
Tipo:	Tecnologia de vacuo



Acessórios opcionais

KS0BZS00 Conjunto de suporte de dobradiças

iQ500, Congelador integrável, 177.2 x 55.8 cm, Porta com dobradiça fixa e fecho suave GI81NACE0

Equipamento interior

CONSUMO / CAPACIDADE

- Classe de eficiência energética: E
- Volume líquido total : 212 litros
- Consumo anual de energia (kWh/ano): 235 kWh/ano
- Super congelação
- Emissão de ruído (dB(A) re 1pW): 35 dB

DESIGN

- Sistema de porta fixa

CONFORTO E SEGURANÇA

- Tecnologia noFrost
- Regulação eletrónica da temperatura, através de visor digital
- Opção Super Congelação com ativação manual/automática
- freshSense - temperatura constante através da tecnologia de sensores inteligentes
- Alarme sonoro, alarme luminoso

CONGELADOR

- Volume líquido do congelador: 212 litros
- Volume líquido do compartimento 4*: 212 l
- Capacidade de congelação (kg/24 h): 13.8 kg
- Tempo de aumento da temperatura: 8 horas
- 5 gavetas transparentes, incluindo 2 gavetas bigBox
- 2 Gavetas de abertura basculante
- varioZone - prateleiras de vidro removíveis, entre as gavetas, para mais espaço no congelador

MEDIDAS

- Aparelho (A x L x P sem puxador): 177.2 x 55.8 x 54.5 cm
- Nicho (A x L x P): 177.5 cm x 56.0 cm x 55.0 cm

INFORMAÇÃO TÉCNICA

- Abertura de porta no sentido esquerdo, reversível
- Classe Climática: SN-T
- Comprimento do cabo de alimentação: 230 cm
- Voltagem: 220 - 240 V

ACESSÓRIOS

- Cuvete para cubos de gelo

Notas:

- Com base nos resultados do exame padrão de 24 horas. O consumo real depende da utilização/localização do aparelho.

Informação geral

MEIO AMBIENTE E SEGURANÇA

INSTALAÇÃO

iQ500, Congelador integrável, 177.2 x 55.8 cm, Porta com dobradiça fixa e fecho suave GI81NACE0

Desenhos à escala

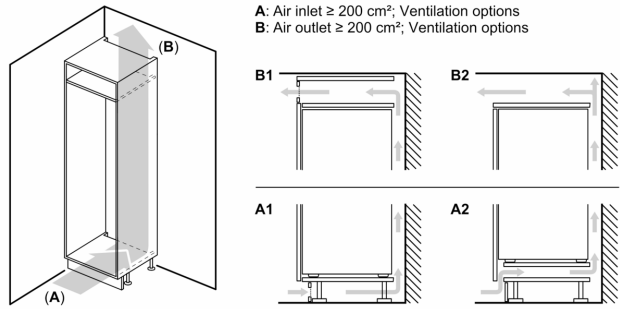

Peso máximo admissível das frentes da unidade

Frentes montadas nas unidades que excedem o peso admissível podem causar danos e afetar o funcionamento das dobradiças

Δ Peso
A: Altura da porta do aparelho em mm, dobradiças incluídas
B: Dobradiça não amortizada, frente da unidade em kg
C: Dobradiça amortizada, frente da unidade em kg
D: Carga adicional possível em kg com kit para cargas pesadas

A	B	C	D
1500-1750	22	22	B+5 / C+5
720-1400	19	19	
A1	15	19	
A2	15	19	

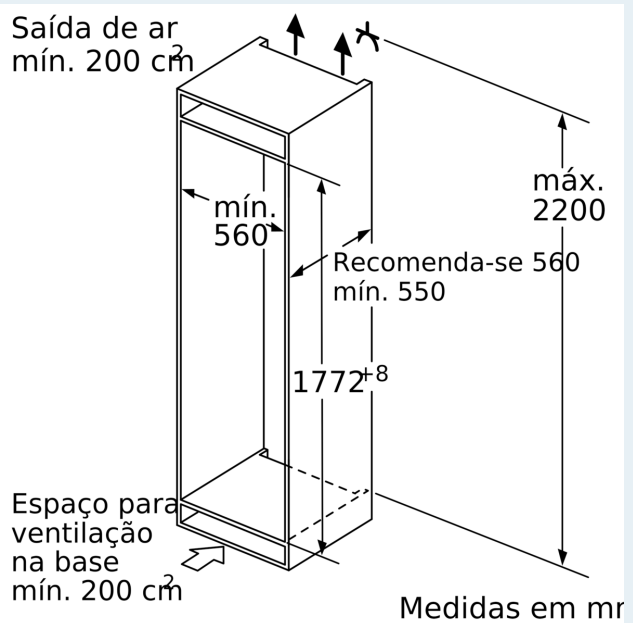
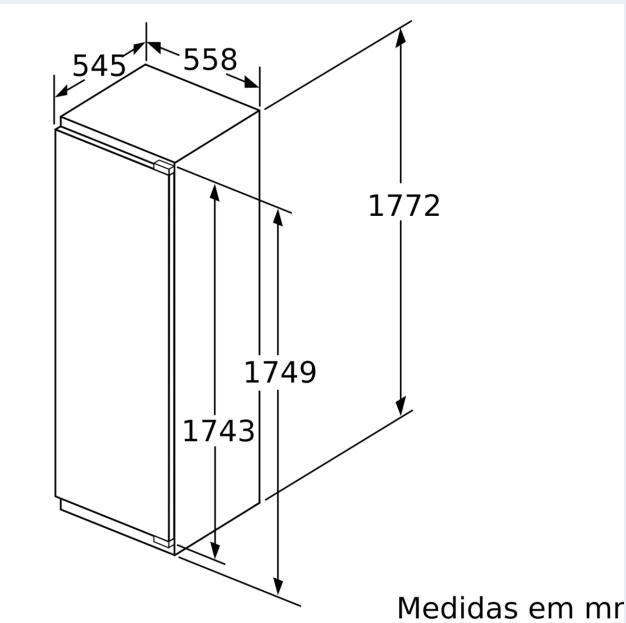

Desenhos à escala

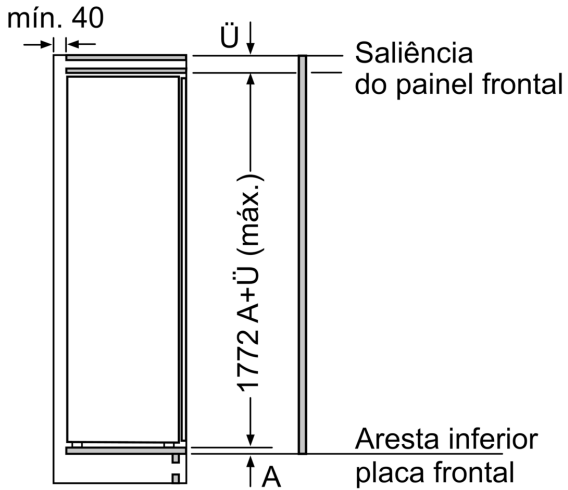

Medidas em mm

Peso máximo permitido das frentes do móvel

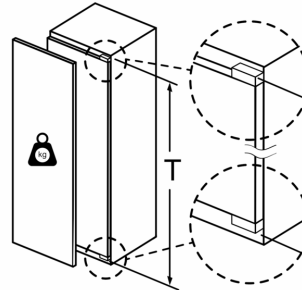

Portas do móvel montadas, que excedam o peso permitido, podem originar danos e falhas de funcionamento na dobradiça.

T: altura da porta do aparelho incluída Dobradiças em mm:	dobradiça não amortecida, Porta em kg:	dobradiça amortecida, Porta em kg:
1500-1750	22	22

Medidas em mm
Recomendação medidas da folga para dobradiça plana

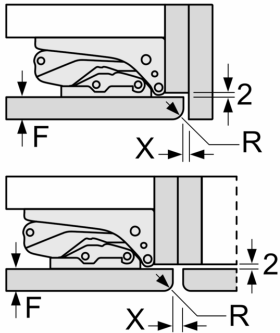

F	R	X
16-19	0-3	2,5
20	0-1	3
	2-3	2,5
21	0-1	3
	2-3	2,5
22	0	4
	1	3,5
	2-3	3

As medidas da folga recomendadas na tabela devem ser respeitadas para garantir uma abertura sem colisão da porta do aparelho e evitar danos no móvel de cozinha.